

# UNICOL<sup>®</sup>

Standfüße  
und  
Trolleys

Axia<sup>®</sup>  
Serie





- Elegantes, modernes Design
- Zubehör für Videokonferenzen
- Doppel-Bildschirm Version erhältlich
- Geschicktes Kabelmanagement
- Vierfach-Steckdose inklusive
- Bildschirmmontage in Portrait möglich
- Hochwertige Sicherheitsglas-Ablage erhältlich

+49(0)9131 9405 800  
[www.unicol.de](http://www.unicol.de)



#### Hi-Level Standfuß



Höhe bis Bildschirmmitte 150cm.  
 Glasablage AXGS als optionales Zubehör.  
 Doppel-Bildschirm Version erhältlich, siehe Seite 3.

**AX15P**

#### Lo-Level Standfuß



Höhe bis Bildschirmmitte 100cm bzw 110cm.  
 Glasablage AXGS inklusive.

**AX10P** 100cm Standfuß

**AX10T** 110cm Trolley

#### Hi-Level Standfuß mit verschließbarem Gehäuse

Höhe bis Bildschirmmitte 165cm.  
 Glasablage AXGS als optionales Zubehör.

**AX16P**





### Hi-Level Trolley



Höhe bis Bildschirmmitte 160cm.  
 Glasablage AXGS als optionales Zubehör.  
 Doppel-Bildschirm Version erhältlich, siehe Seite 3.

**AX15T**

## Optionen für große Bildschirme

### Für Bildschirme von 58" bis 70"

Höhe bis Bildschirmmitte 115cm bzw. 125cm.  
 Glasablage AXGS als optionales Zubehör.

**AX12P** 115cm Standfuß

**AX12T** 125cm Trolley

Höhe bis Bildschirmmitte 150cm bzw. 160cm.  
 Glasablage AXGS als optionales Zubehör.

**AX17P** 150cm Standfuß

**AX17T** 160cm Trolley



### Axia Titan Serie

Höhe bis Bildschirmmitte 150cm bzw. 200cm.  
 Glasablage AXGS als optionales Zubehör.  
 Für großformatige Bildschirme von 53" bis 108"  
 (Abbildung mit 103" Bildschirm).

Auch erhältlich mit elektrischer Höhenverstellung, siehe Seite 4.

### Für Bildschirme bis 90"

**AX15T2H** 150cm Trolley

**AX20T2H** 200cm Trolley

### Für Bildschirme bis 108"

**AX15T2J** 150cm Trolley

**AX20T2J** 200cm Trolley



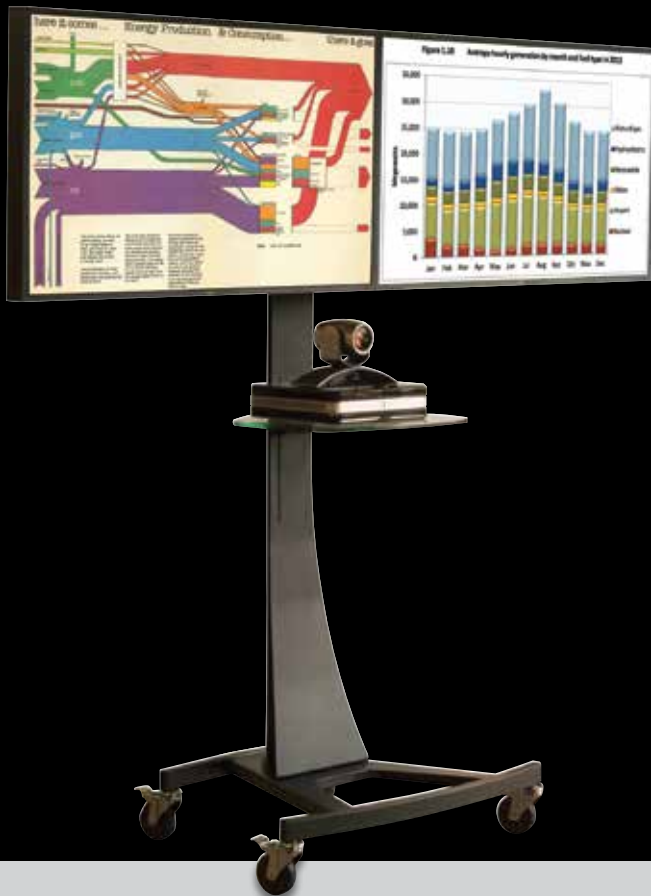

Axia Trolleys sind eine kostengünstige Möglichkeit für Videokonferenzen in wechselnden Räumlichkeiten.

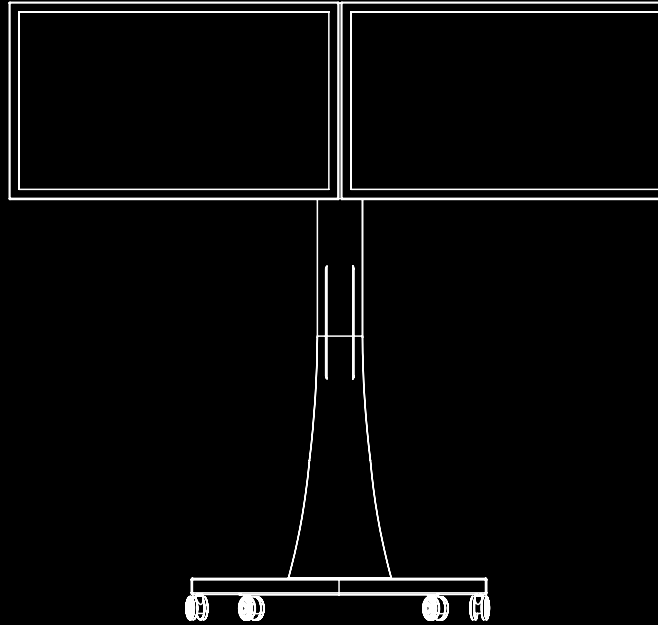

#### Videokonferenzen und die Zukunft?

Für den Videokonferenzbereich wird ein großes Wachstum in den nächsten Jahren vorhergesagt. Im momentanen Geschäftsklima sind Firmen bestrebt Reisekosten zu minimieren und einige setzen ein Verbot von unnötigen Reisen um. Die Videokonferenz zeichnet sich hier als ideale Lösung zur Einsparung aus, da sie sich in kurzer Zeit amortisieren. Andere Bedenken die immer öfter eine Rolle spielen betreffen den Umweltschutz Aspekt. Das ist nicht mehr länger eine Frage des häuslichen Recyclings sondern ist mittlerweile auch eine Herausforderung für die Wirtschaft. Videokonferenzen helfen den Firmen ihre CO2-Bilanz zu verbessern. Die Axia Serie ist perfekt geeignet für Videokonferenzen und bereichert mit ihrem eleganten Aussehen jeden Konferenzraum.

#### Axia Doppel-Bildschirm Standfüße und Trolleys

Höhe bis Bildschirmmitte 150cm bzw. 160cm.

Diese innen verstärkten Einheiten sind für eine große Auswahl von Bildschirmen geeignet. Einfach aufzubauen, mit PZX Universal Bildschirmhalterungen und die Ablage aus Einschiebensicherheitsglas ist im Lieferumfang inbegriffen.

**AXC15P51**

150cm Standfuß

**AXC15T51**

160cm Trolley



Typically  
33-57"  
screens



**+49(0)9131 9405 800 [www.unicol.de](http://www.unicol.de)**

# Videokonferenzen





# Axia Titan

## Titan Powa-Lift

Bedienbar über Fernsteuerung, Handschalter oder von Ihrem Laptop kann dieser Trolley Bildschirm bis 108" (inklusive Touch Overlay) höhenverstellen – von 105cm bis 150cm bis Bildschirmmitte. (Abbildung mit 82" Bildschirm und Touch Overlay)

**AXL15T2H** für Bildschirme von 71" bis 90"

**AXL15T2J** für Bildschirme von 91" bis 108"



## SICHERHEIT

Die komplette Axia Reihe ist für die komplette Bandbreite an Bildschirmgrößen und Peripheriegeräten getestet, die in dieser Broschüre angegeben sind. Diese Tests wurden gemäß BSI 8590 für Installationen von audiovisuellem Equipment in Klassenräumen und im öffentlichen Raum getestet.

# Powa-Lift



### Videokonferenz Kamerahalterung



Standard Plattform zur Montage über dem Bildschirm. Für eine Montage unter dem Bildschirm kann eine Standard Ablage genutzt werden. Sonderausführungen für spezielle Kameras und die Titan Reihe sind erhältlich.  
- Für genauere Auskünfte rufen Sie uns bitte an.

**VCM** 34cm(b) x 26cm(t)



### PC Gehäuse



Unsere Gehäuse und Verbindungsstücke erlauben die Montage von netzwerkgebundenen Bildschirmen durch den Einbau eines PCs oder eines kleinen Mediacenters direkt hinter dem Bildschirm.

**PCZX** starre Universalhalterung

**PCZW** neigbare Universalhalterung

(PC-Fach Größe 32cm x 33cm x 10cm.

Diebstahlsicherung optional erhältlich)



### Rota Mount



Für leichtgängige Drehung des Bildschirms von Landscape zu Portrait oder beliebiger Zwischenposition.

Passend für die meisten Unicol Standfüße oder Trolley Modelle und Boden-Decken Montagen oder auch zur direkten Montage an die Wand. Der eingebaute Sicherheits-Stopp erlaubt präzise Ausrichtung sowohl in der Landscape- oder Portrait-Position.

**RTM1** für Bildschirme bis 70"

Nicht geeignet für Universalhalterungen!



### Ablagen aus Einscheibensicherheitsglas

Wählen Sie aus zwei Größen qualitativ hochwertigen, gehärteten 8mm Glasscheiben mit polierten Kanten nach DIN EN12150.

**AXGS** 50cm(b) x 40cm(t)

**AXWS** 78cm(b) x 39cm(t)



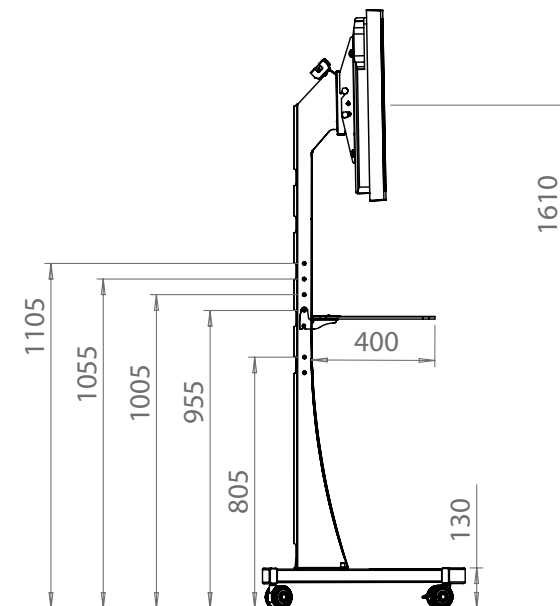
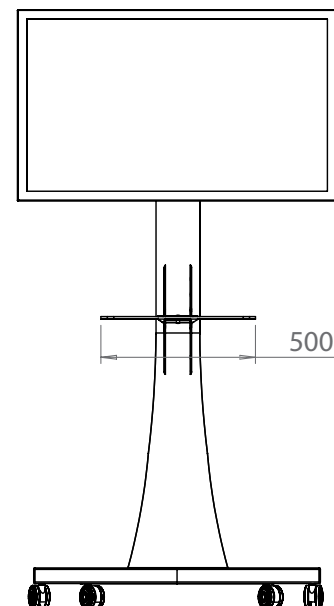
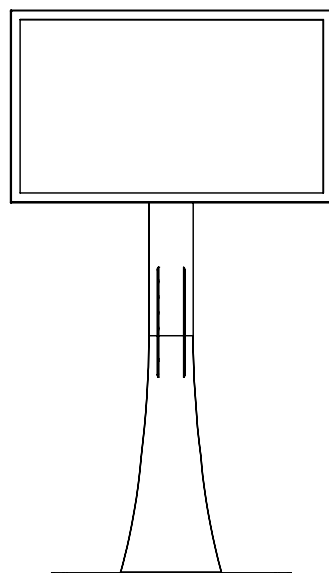
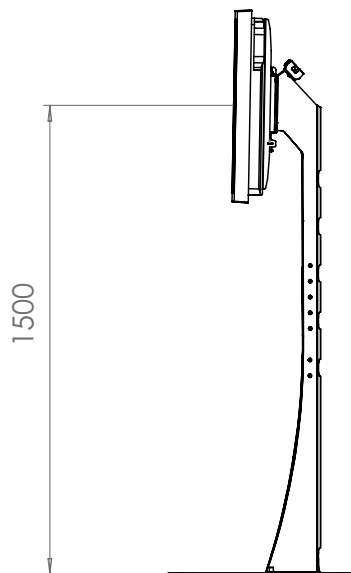

Der AX15P und AX15T sind die beliebtesten Produkte aus der Axia Reihe.

Alle Axia Modelle außer dem Titan Powa-Lift können mit Videokonferenz Kamerahalterungen, Glasablagen und PC-Gehäusen ausgestattet werden. (Für Zubehör zum Titan Powa-Lift rufen Sie uns bitte an)

Weitere Informationen wie technische Zeichnungen stehen als Download auf unsere Homepage zur Verfügung oder rufen Sie uns an wenn Sie weitere Hilfe benötigen.

## AX15P

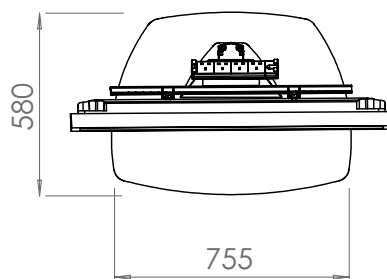

## AX15T

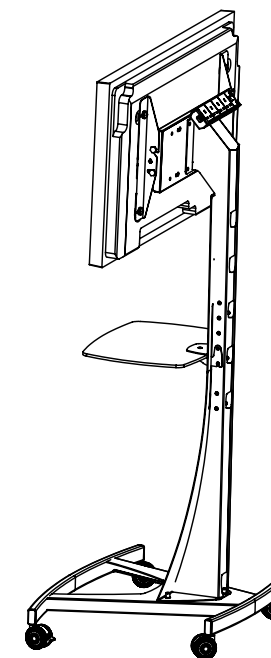
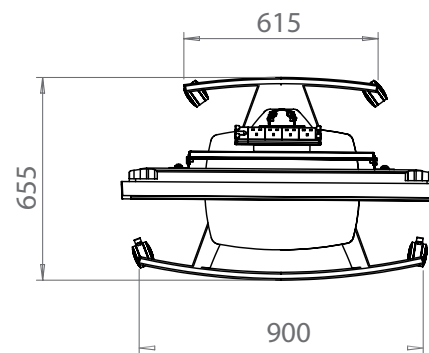

Auf alle mechanischen UNICOL Komponenten erhalten Sie 10 Jahre Garantie; elektrische Komponenten haben 1 Jahr Garantie.

**+49(0)9131 9405 800**

**www.unicol.de**





*Axia*<sup>®</sup>  
Serie

**UNICOL**<sup>®</sup>

UNICOL Willi-Grasser-Str.15 D-91056 Erlangen +49(0)9131 9405 800 info@unicol.de www.unicol.de

